

Formatkreissägen Baureihe Formatic

CE konforme Ausführung

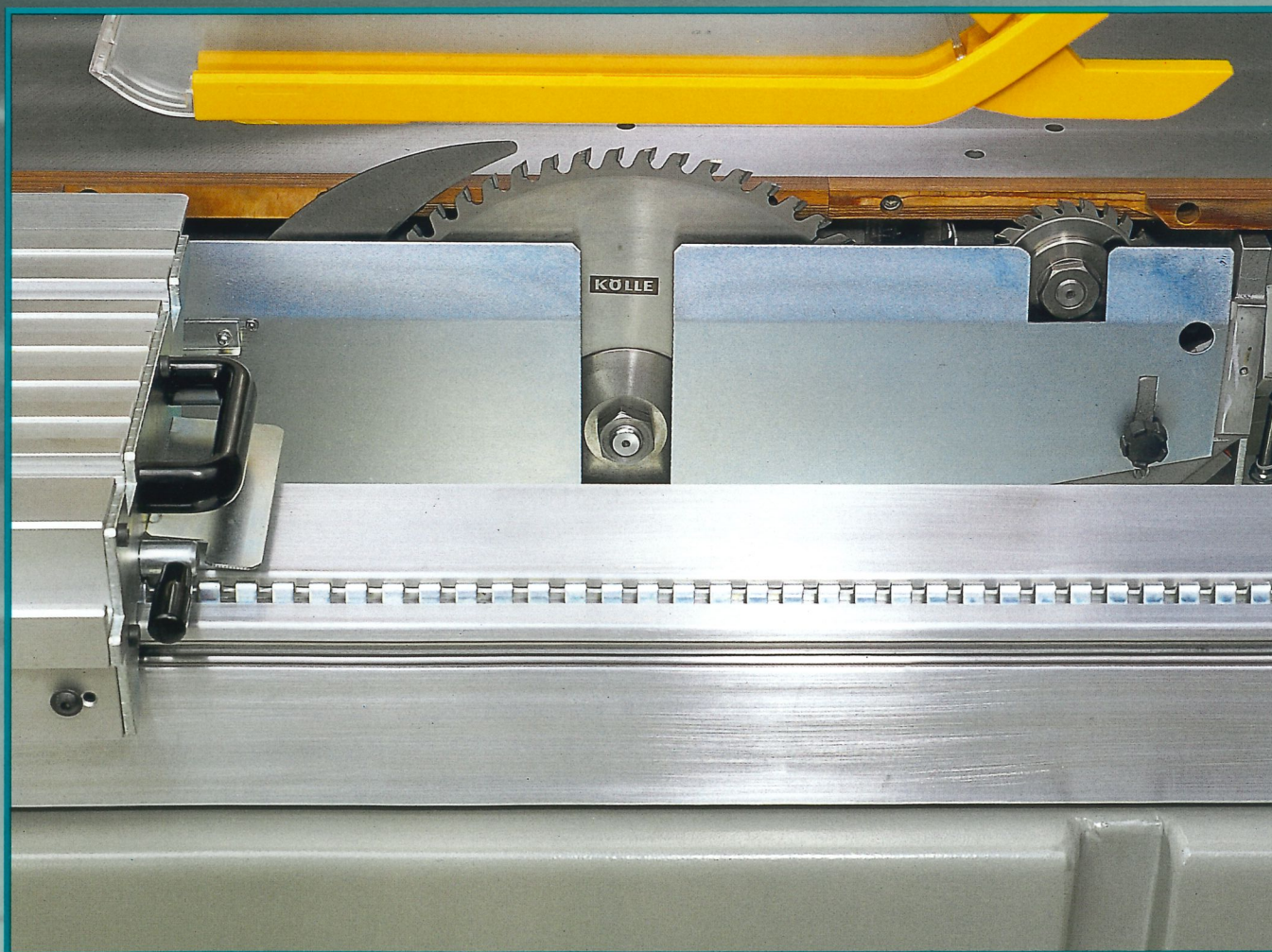

KÖLLE

Formatic in der Standardausführung mit elektrischer Höhen- und Schwenkverstellung des Sägeblatts. Der Mehrfachfunktions-Hebelschalter erlaubt eine genaue Einstellung im Eil- und Schleichgang. Die Schrägstellung wird auf 0,1 Winkelgrad genau elektronisch angezeigt. Richtstrahl-Laser auf besondere Bestellung. Auf Wunsch wird die Formatic mit elektronischer Positionierung des Parallelanschlages geliefert – siehe Bedientafel rechts unten.



Die Formatic. Leistungsbeweise, die Sie sonst kaum finden.

Anwenderfreundlich ist die pneumatische Schnellabsenkung des Sägeblatts. Ob der Schnitt am Parallelanschlag erfolgt oder mit dem Rolltisch, Sie können das Werkstück ohne Abrücken in die Ausgangsposition zurückziehen und dort abnehmen.

Für Winkelschnitte kann der Parallelogramm-Quertisch beidseitig bis 45° verstellt werden, einschließlich Winkelanschlag. In der Praxis hat dies den Vorteil: Für die Werkstückauflage steht immer die volle Tischlänge zur Verfügung.

Auch an der Formatic den Parallelanschlag elektrisch einstellen? Die elektronische Positioniersteuerung macht's möglich (Mehrpreis).

Der Rolltisch für die stets ideale Arbeitsposition, durch die bündig zur Maschinentischkante zurückschiebbare Rolltischlaufschiene. Kein umständliches Arbeiten über den Rolltisch hinweg beim Schneiden am Parallelanschlag.

Winkelschnitte genau auf Länge geschnitten? Dazu einfach den Winkelanschlag zum Sägeblatt vorschieben bis das zuvor angeschnittene Splitterholz die Sägezähne berührt. Damit ist die elektronische Maßanzeige auf den Schnitt des Sägeblatts genullt.

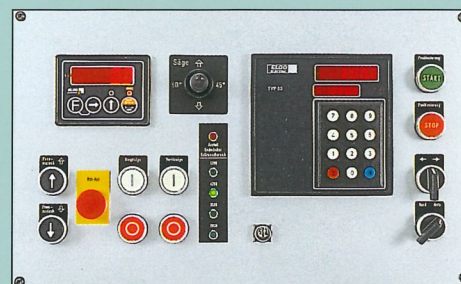

Die Taster der pneumatischen Schnellabsenkung für Sägeblätter bis 350 mm Durchmesser lassen sich am Parallelogrammtisch und am Ende des Rolltisches einhängen. Zwei weitere parallel geschaltete Taster befinden sich in der Bedientafel.

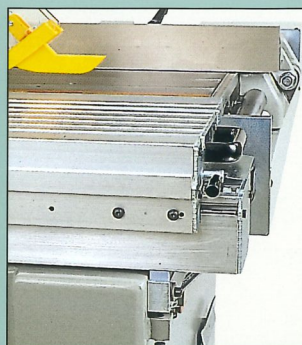

Der Rolltisch mit Laufschiene kann soweit zurückgestellt werden, daß er mit dem Maschinentisch bündig ist. Zum Sägen am Parallelanschlag müssen Sie nicht über den Rolltisch gebeugt arbeiten. Bei zurückgestelltem Rolltisch sind noch Querschnitte bis 1,7 Meter Länge möglich.

Die Superformatic. Mit drei CNC-gesteuerten Achsen...

KÖLLE

High-Tech per Knopfdruck. Mehr Komfort mit der CNC-Bildschirmsteuerung. Schnittbreite, Schnittwinkel und Schnitthöhe werden automatisch eingestellt. Die Superformatic ist jederzeit auch auf Handbetrieb umschaltbar. Die Einstellung erfolgt dann manuell durch Mehrfachunktions-Hebelschalter. Auf Wunsch auch mit pneumatischer Schnellabsenkung für das Sägeblatt und pneumatisch auf- und abschwenkbarer Vorritzsäge.

Sichere Werkstückauflage – ja mit KÖLLE Tischverlängerung und -verbreiterung aus eloxierten Aluminiumprofilen.

Die Sägeschutzhaube mit Späneabsaugung kann für besondere Arbeiten zur Seite geschwenkt werden. KÖLLE liefert die links abgebildete Schutzhaube als Standardzubehör und die rechts abgebildete SUVA-S91 Schutzhaube gegen Mehrpreis.

Parallelanschlag mit hochdynamischem Verstellantrieb. Hohe Verfahrensgeschwindigkeit, genaue Positionierung und eingebaute Sicherheitsrutschkupplung. Anschlag zum Ablängen langer Werkstücke abschwenkbar.

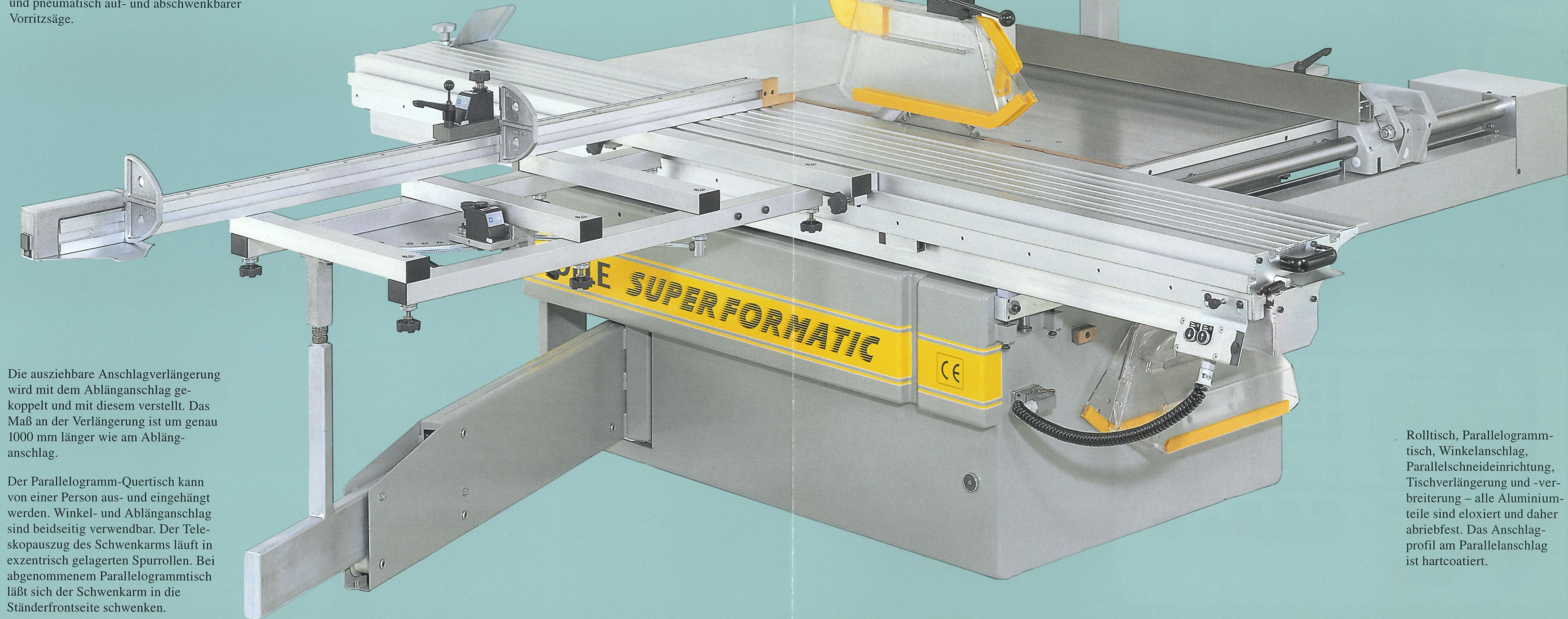

Die ausziehbare Anschlagverlängerung wird mit dem Ablänganschlag gekoppelt und mit diesem verstellt. Das Maß an der Verlängerung ist um genau 1000 mm länger wie am Ablänganschlag.

Der Parallelogramm-Quertisch kann von einer Person aus- und eingehängt werden. Winkel- und Ablänganschlag sind beidseitig verwendbar. Der Teleskopauszug des Schwenkarms läuft in exzentrisch gelagerten Spurrollen. Bei abgenommenem Parallelogrammtisch läßt sich der Schwenkarm in die Ständerfrontseite schwenken.

Rolltisch, Parallelogrammtisch, Winkelanschlag, Parallelschneideinrichtung, Tischverlängerung und -verbreiterung – alle Aluminiumteile sind eloxiert und daher abriebfest. Das Anschlagprofil am Parallelanschlag ist hartcoatiert.



Der Parallelogramm-Quertisch kann beidseitig bis 45° verstellt werden, einschließlich Winkelanschlag. Das heißt: Sie haben immer die volle Tischlänge zur Verfügung. Und die Winkelverstellung? Genauigkeit 0,01 Winkelgrad!

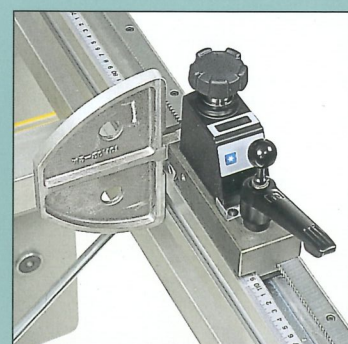

Ablänganschlag mit Griffverstellung und elektronischer Maßanzeige, Batteriebensdauer ca. 6 Jahre. Winkelanschlag für Winkelschnitte zum Sägeblatt hin verschiebbar. Kann auf beiden Seiten des Parallelogrammtisches eingesetzt werden.

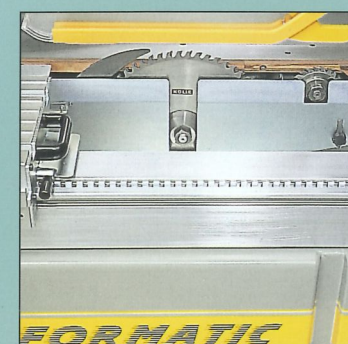

Anwendungsbezogene Technik kommt von KÖLLE. Beispiel: die Vorritzsäge. Per Drucktaster auf- und abschwenkbar. Sie können wechselweise ohne Zeitverlust schneiden – mit oder ohne Vorritzsäge.

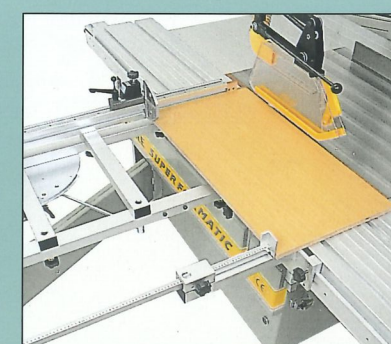

Parallelschneideinrichtung für Schnittbreiten von 50 bis 700 mm. Wird zusammen mit dem auf das gleiche Maß eingestellten Ablänganschlag eingesetzt. Unentbehrlich zum Schneiden von 2 gegenüberliegenden schrägen Kanten.

Die technische Überlegenheit von KÖLLE wird sichtbar.

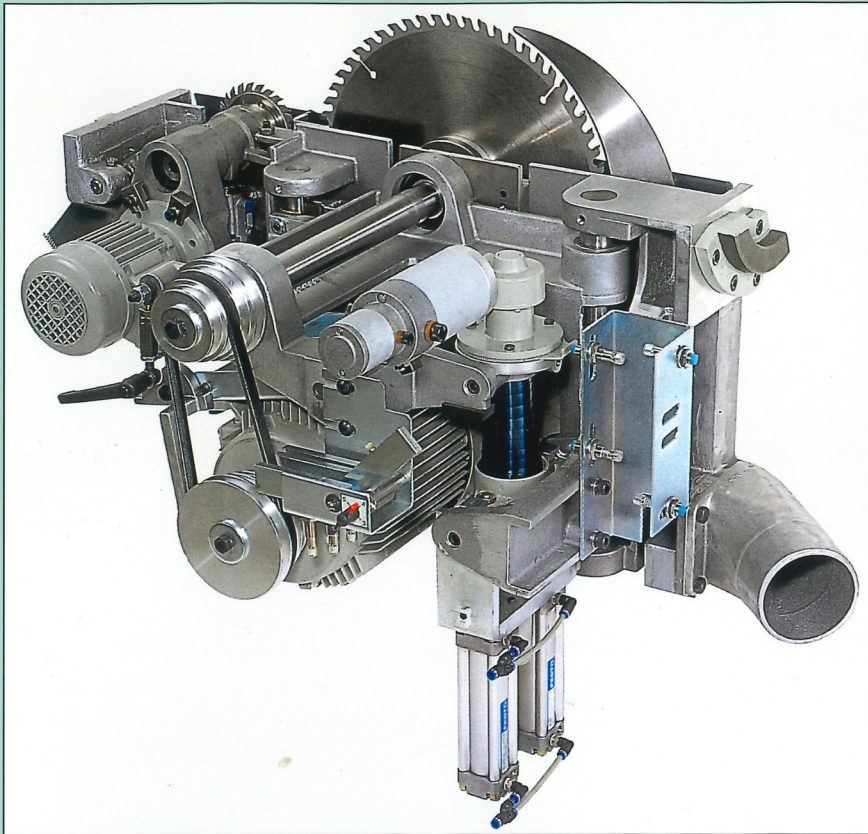

Das KÖLLE Sägeaggregat – perfekte Technik und Ausführung ist sichtbar. Für die Höhenverstellung eine Kugelhülsenführung und für die Schwenkverstellung zwei Schwenksegmente. Sägewelle mit wartungsfreier Lagerung. Vier Sägedrehzahlen über vierstufigen Keilriemenantrieb. Mit der Riemenlage gekoppelte elektronische Drehzahlanzeige. Hochdynamische Verstellantriebe für die Höhen- und Schwenkverstellung. Antriebsspindeln durch Abdeckungen gegen Staub geschützt. Induktive Endschalter begrenzen den Schwenkbereich und die Höhenverstellung. Pneumatisch auf- und abschwinkbare Vorritzsäge.

Und nur bei KÖLLE – die pneumatische Schnellabsenkung von Haupt- und Vorritzsäge. Nach dem Schnitt per Knopfdruck die Sägeblätter pneumatisch absenken, das Werkstück zurückziehen und abnehmen ohne die Schnittkanten zu beschädigen. Per Knopfdruck die Sägeblätter wieder auf die eingestellte Schnitthöhe hochstellen. Das ist fortschrittliche Sägetechnik.

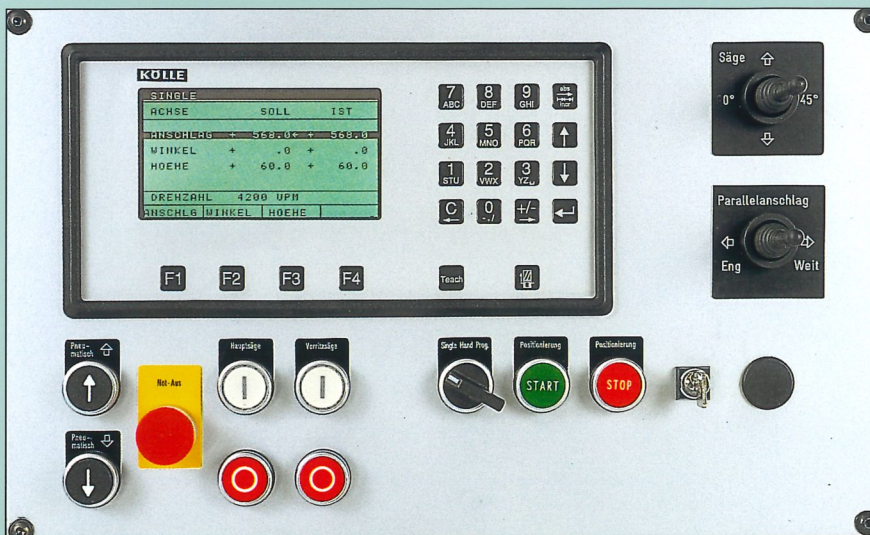

Super-Formatic mit CNC-Bildschirmsteuerung. Schnittbreite, Schnittwinkel und Schnitthöhe werden automatisch eingestellt. Mit der Teach-Taste übernehmen Sie die Maschineneinstellung in den Programmspeicher. Werkzeugwechsel-Taste drücken und alle 3 Achsen fahren in die dazu günstigste Position. Bis zu 1000 Schnittprogramme können gespeichert und abgerufen werden. Sie können im Programm-, Single- oder Handbetrieb arbeiten. Die perfekte KÖLLE-Bedienung vereinfacht die Bedienung ganz wesentlich. Übrigens, die KÖLLE Schwenkfräse F45-e hat dieselbe Bedienung.



Parallelanschlag mit hart-coatiertem und daher verschleißfestem Anschlagprofil. Präzise Handradfeineinstellung nach der elektronischen Maßanzeige auf 0,1 mm genau und – Sie erhalten immer dasselbe Maß, ob Sie an der hohen oder niederen Werkstückführung sägen.

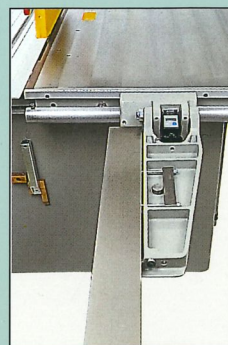

Zum Ablängen langer Teile wird der Parallelanschlag einfach abgeschwenkt. Die Maßeinstellung bleibt erhalten.

Technische Daten (Daten für Sonderausführungen in Klammern)

Schnittlänge mit Rolltisch	mm	2800 (1800/3200)
Abkürzlänge am Winkelanschlag	mm	2900
Schnittbreite am Parallelanschlag	mm	850 (1050)
Sägeblatt schwenkbar	°	0-45,5
Größter Sägeblattdurchmesser	mm	450 (500)
Größte Schnitthöhe	mm	145 (170)
Größte Werkzeugbreite	mm	15
Sägeblattbohrung	mm	30
Abmessungen Maschinentisch	mm	900 x 1780 (1100 x 1780)
Abmessungen Rolltisch	mm	390 x 3000 (2000/3400)
Abmessungen Parallelogrammtisch	mm	650 x 1200

Motorleistung	kW	5,5 (7,5/11*)
Sägedrehzahlen	UpM	2800/3500/4200/5200
Absaugstutzendurchmesser	mm	120+80
Maschinengewicht	kg	1050
Motorleistung (Vorritzsäge)	kW	0,65
Sägedrehzahl (Vorritzsäge)	UpM	8000
Vorritzsägeblatt-Durchmesser	mm	120
Größte Schnitthöhe beim Vorritzen (mit Hauptsägeblatt \varnothing 400 mm)	mm	115

* Bei Motorleistung 11 kW nur 2 Sägedrehzahlen 2800 + 4200 UpM

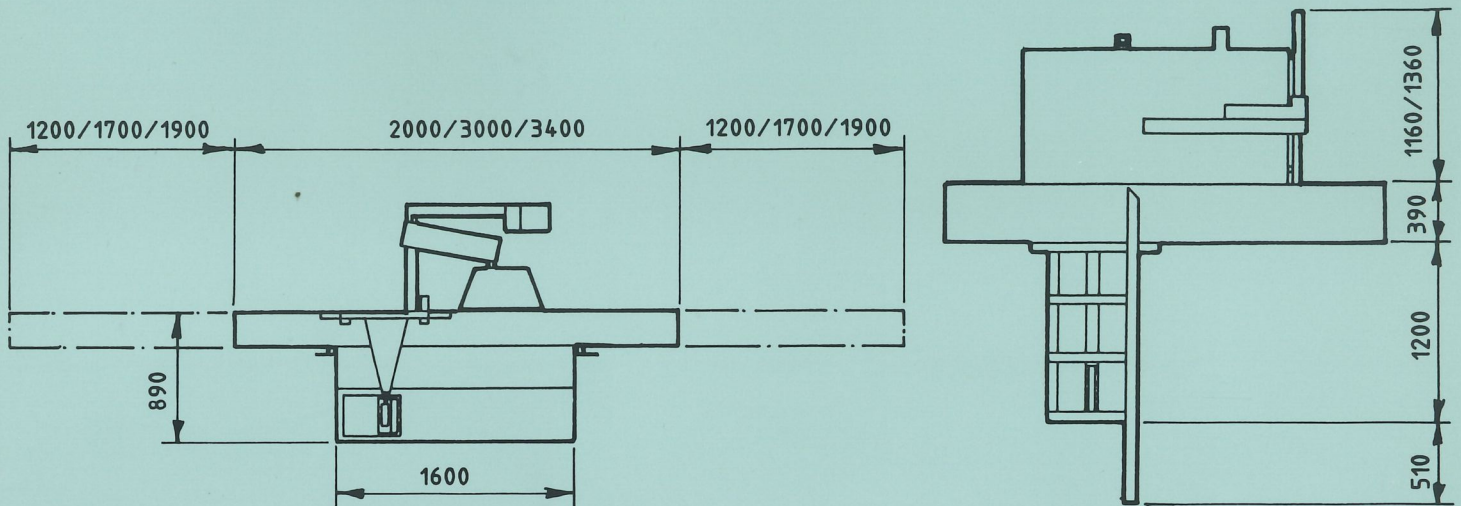

Neuer KÖLLE-Rolltisch

Aluminium-Mehrkammer
Hohlprofile und Kugelführung
– daher: hochbelastbar, verwindungsfest, leichtlaufend, wartungsfrei, verschleißfest.

Punktberührung der Kugeln
auf den Laufstäben – daher:
Eindeutiger Abwälzradius der
Kugeln und daraus resultierend
kein Versetzen der Kugelkäfige.

Stufenlose Tischfeststellung
– daher: In jeder Tischposition
sicheres Auflegen und
Abnehmen.

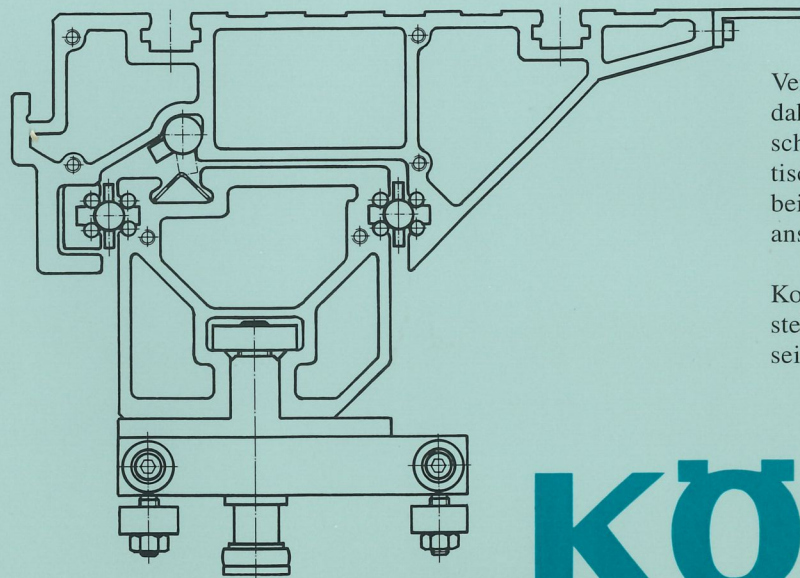

Eloxiertes Tischprofil – daher:
Kein Aluminiumabrieb an den
Werkstücken.

Angeschraubte Tischlippe –
daher: Problemlos auswechsel-
bar, wenn beschädigt.

Verschiebbare Laufschiene –
daher: Rolltisch mit Lauf-
schiene bündig zum Maschinentisch
zurückstellbar, vorteilhaft
beim Schneiden am Parallel-
anschlag.

Kommen Sie in unsere Aus-
stellung und ‚erfahren‘ Sie
seine Qualität.

KÖLLE

Änderungen von Konstruktion und Ausstattung vorbehalten.
Zum Lieferumfang beachten Sie bitte unsere jeweils gültige Preisliste.